

Bulelink

User Manual

Cordless Vacuum Cleaner

Max 5

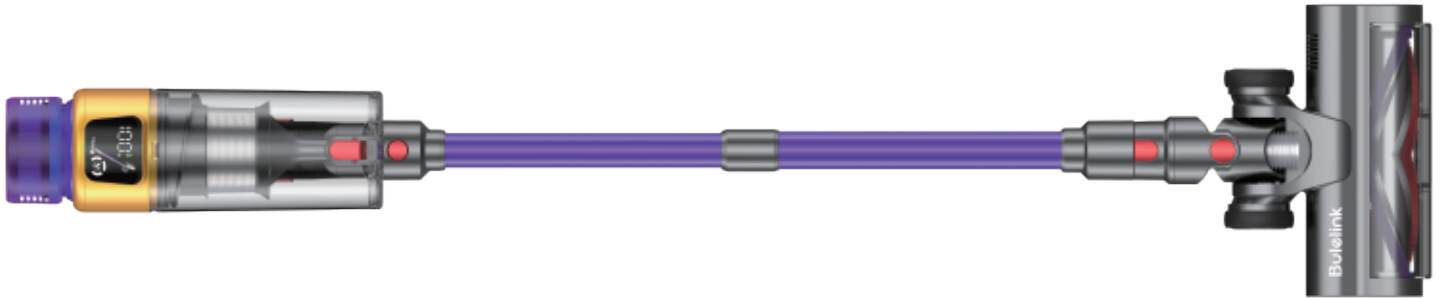

WARRANTY

The 2-Year Limited Warranty

- Your Bulelink machine has a 2-year warranty against original defects in material and workmanship, when used for private household purposes in accordance with the Instruction Manual.
- This warranty provides, at no extra cost to you, all labor and parts necessary to ensure your machine is in proper operating condition during the warranty period.



According to the requirements outlined in this instruction manual, subject to the following conditions and exclusions.

Only applies to purchases made from authorized retailers of Bulelink.

This warranty will only be valid if the machine is used in the country in which it was sold.

WHAT IS NOT COVERED?

Bulelink shall not be liable for costs, damages or repairs incurred as a result of:

- Machines purchased from an unauthorized dealer.
- Careless operation or handling, misuse, abuse and/or lack of maintenance or use not in accordance with the Bulelink Instruction Manual.
- The machines are used for commercial or rental purposes in addition to normal domestic use.
- Use of parts not in accordance with the Bulelink Instruction Manual.
- Use of parts and accessories other than those produced or recommended by Bulelink.
- External factors unrelated to product quality and use, like accidental water damage.
- Repairs or alterations carried out by unauthorized parties or agents.
- Normal wear and tear, including Dust Cup, Belt, Filter, HEPA, Brush Roller, and Power Cord (or where external damage or abuse is diagnosed), carpet or floor damage due to use not in accordance with manufacturer's instructions or failure to turn the brush roller off when necessary.
- Reduction in battery discharge time due to battery age or use.

HOW TO CLAIM?

Please keep your proof of purchase. To make a claim under our Limited Warranty, you need to provide your original purchase receipt with the purchase date and order number on it.







All work will be carried out by Bulelink or its authorized agency.

Any replaced defective parts will become the property of Bulelink.

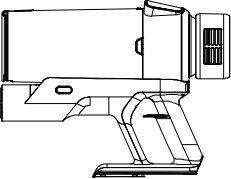
Service under this warranty will not extend the period of this warranty.

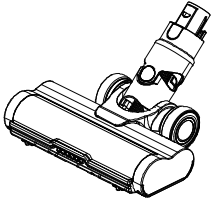
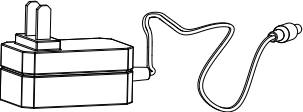
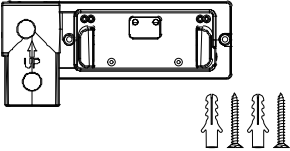
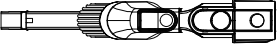
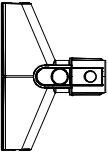
If your machine is not functioning properly, or you still have any questions after reading this manual carefully, please feel free to contact us, we will try our best to provide you with a satisfactory solution.

WAS IN DER SCHACHTEL IST

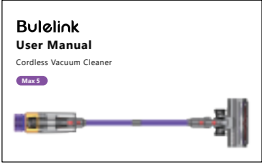
			
Hauptkörper	Batteriepack	Teleskopstange	Kraftbürste
			
Netzteil	Wandbehang-Hardware-Tasche	2-in-1-Bürste	Sofa-Bürste
			
HEPA-Filter	Aromatablette	Gänsekopf-Reinigungsbürste	Benutzerhandbuch

EINLEITUNG ZUM HAUPTTEIL

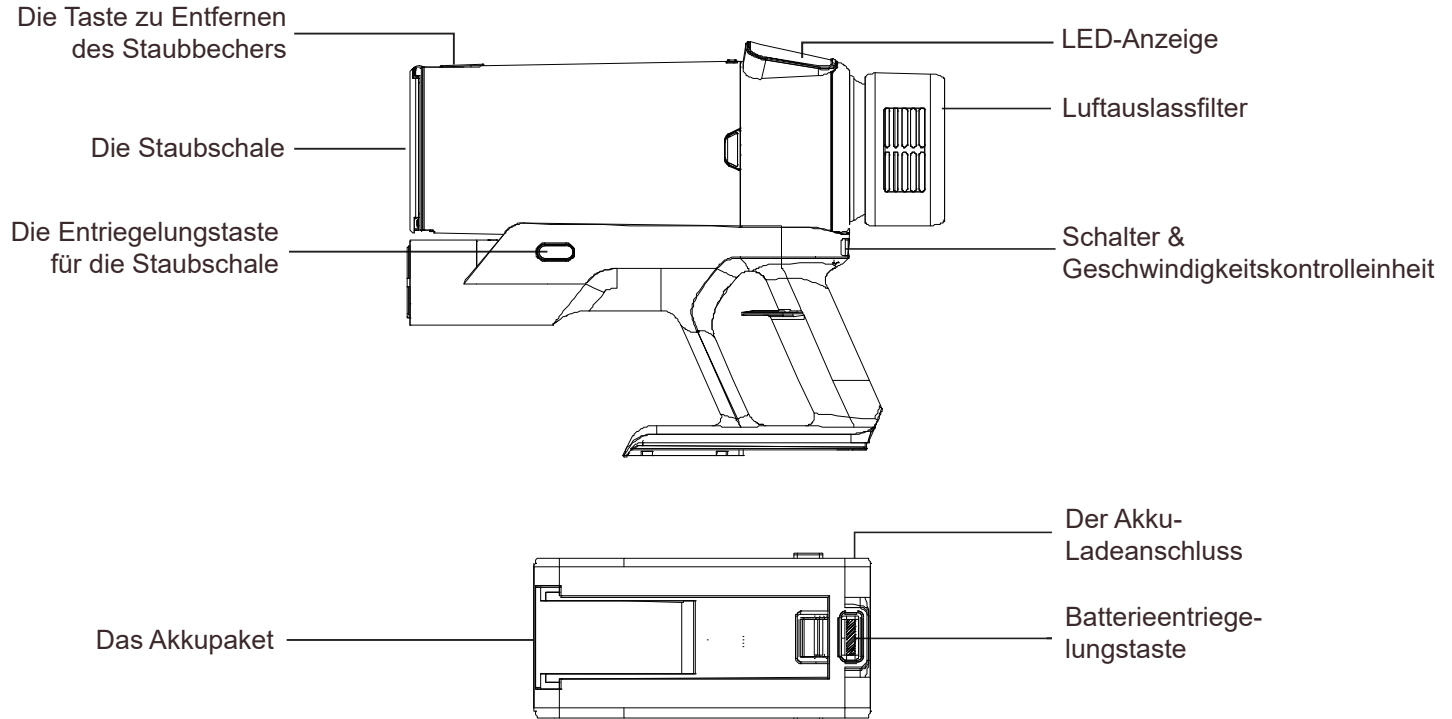

EINFÜHRUNG IN DEN BILDSCHIRM



A. Betriebsanzeige

C. Anzeige des Absaugmodus (MIN/MID/MAX)

B. Verbleibende Batterieleistung

D. Produktdesign-ID

KOMBINIERTE METHODE

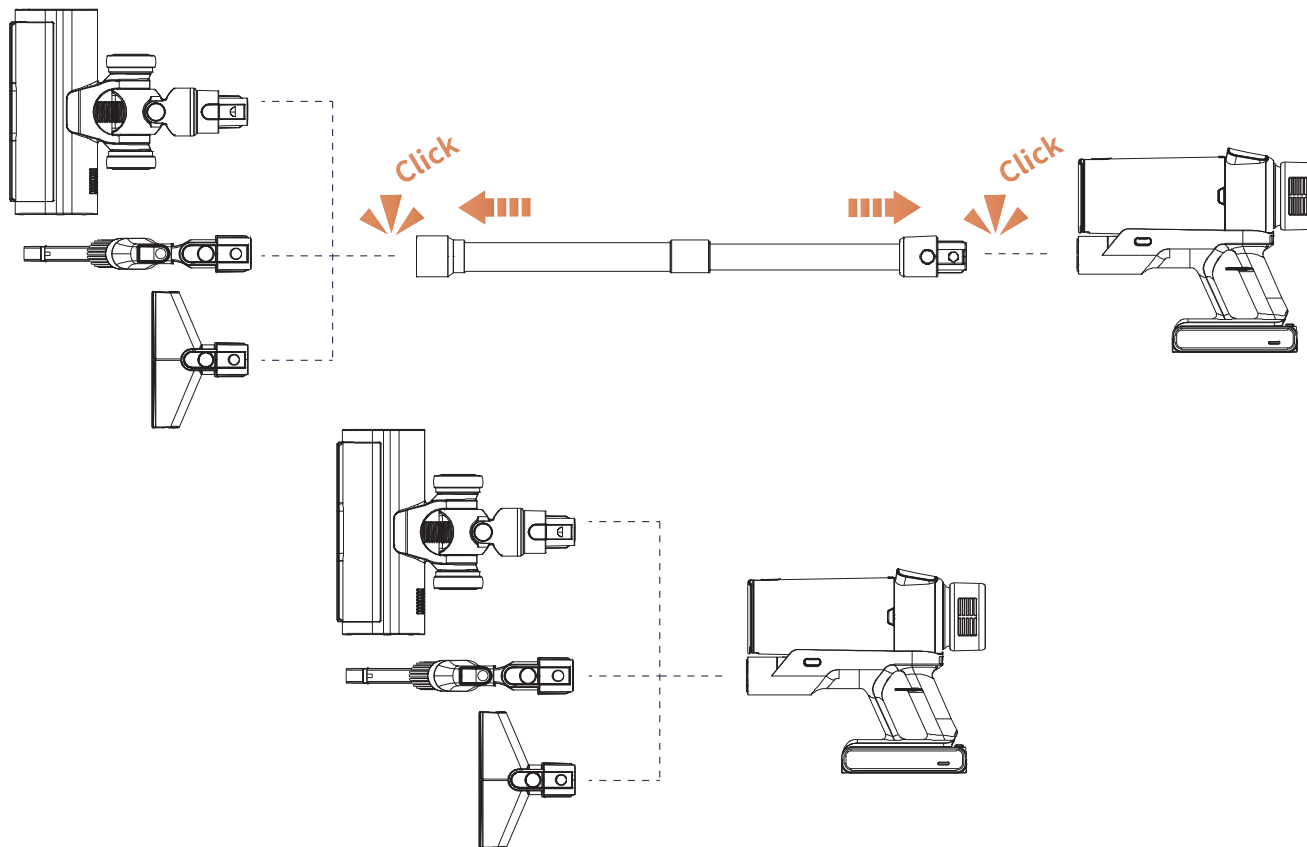

WANDMONTAGE



Vergewissern Sie sich, dass sich hinter dem Montagebereich keine Gas-, Wasser- oder Stromleitungen befinden.

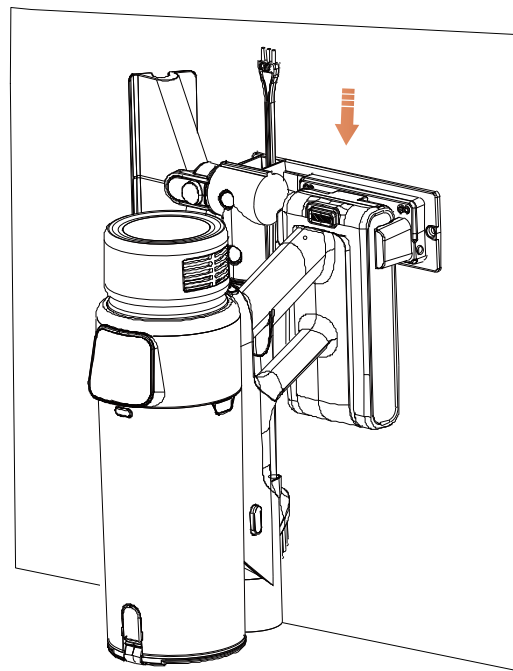
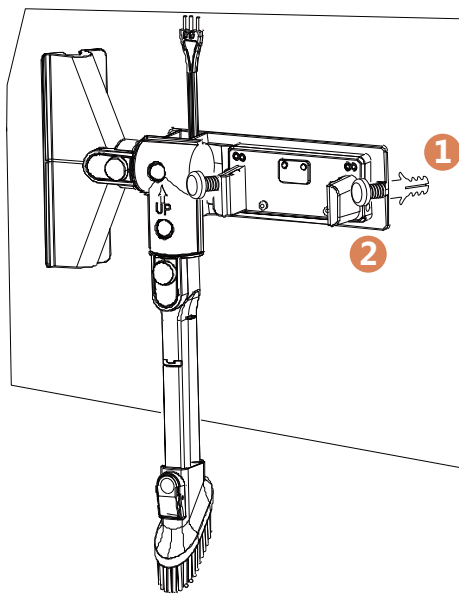

ABRECHNUNGSMETHODEN



1. Bitte verwenden Sie zum Aufladen des Produkts einen speziellen Max 5-Adapter
2. Bei der ersten Verwendung wird empfohlen, das Produkt vor der Verwendung vollständig aufzuladen.
3. Bitte laden Sie es nach jedem Gebrauch rechtzeitig auf. Es wird nicht empfohlen, den Akku vor dem Laden vollständig zu entladen.

Ein- und Ausbau des Akkupacks

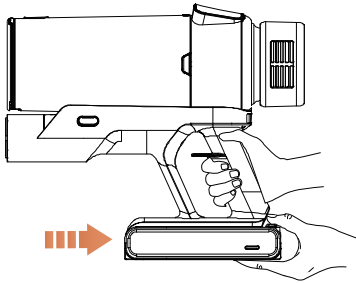

- 1 Entfernen Sie das Akkupaket und laden Sie es es separat auf

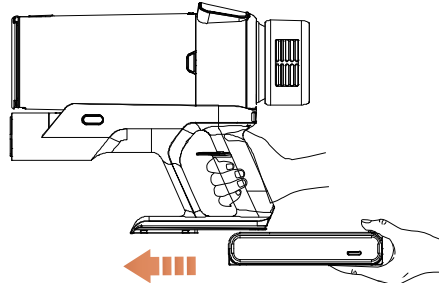
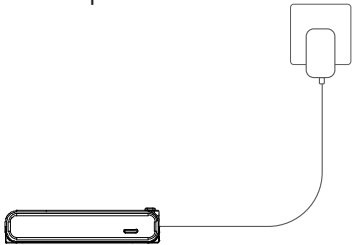

- 2 Verbinden Sie das Hauptgehäuse mit dem Ladegerät

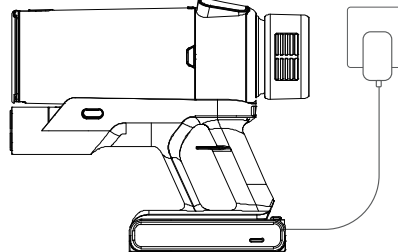

- 3 Zum Aufladen an die Wandhalterung hängen

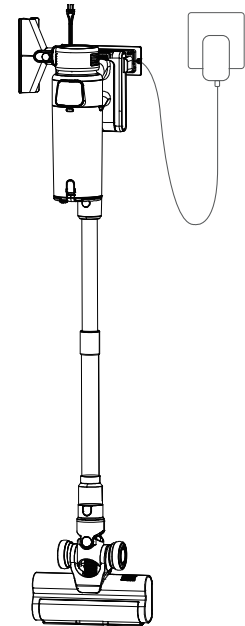

ABRECHNUNGSMETHODEN

Ladeindikator



- Die Zahl steht für die verbleibende Leistung.
- Während des Ladevorgangs ändert sich die Leistungsanzeige auf dem Display mit der Batterieleistung, und das Batteriesymbol blinkt weiter.
- Wenn das Gerät vollständig aufgeladen ist, bleibt die Anzeige 1 Stunde lang eingeschaltet und erlischt dann vollständig.

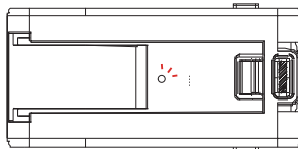

Die Batterieanzeige blinkt während des Ladevorgangs weiß, und die weiße Farbe leuchtet lange, wenn die Batterie vollständig geladen ist.

Verwendung eines falschen Adapters

Wenn Sie einen Adapter verwenden, der nicht zum Max 5 gehört, blinken die Anzeige des Staubsaugers und der Alarm des Akkus. Das rote Licht des Akkupacks blinkt.

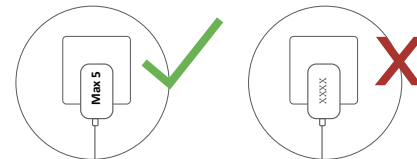
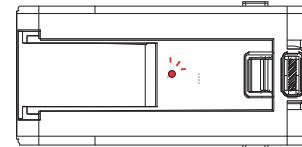
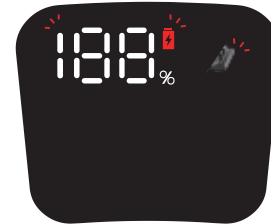

ANWEISUNGEN FÜR DEN GEBRAUCH

Start-up

1. Drücken Sie den Netzschalter, um mit der Arbeit zu beginnen.

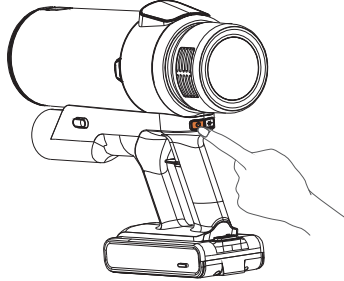

2. Echtzeitanzeige der verbleibenden Leistung und des Gangstatus.



3. Anzeige für Niedrigen Batteriestand
Wenn der Akkustand unter 15 % fällt, beginnt die Akkustandsanzeige auf dem Bildschirm zu blinken. Der Staubsauger sollte so bald wie möglich aufgeladen werden.

Die verbleibende Leistung dient nur als Referenz. In verschiedenen Modi und Umgebungen kann es zu einer gewissen Abweichung von der tatsächlichen Zeit kommen.

Einstellung der Saugleistung

1. Drücken Sie diese Taste, um den Gang während der Arbeit anzupassen.

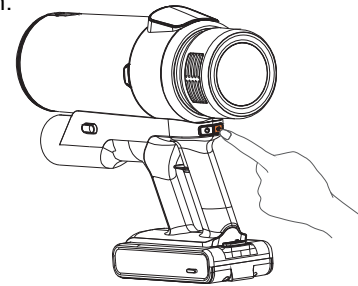

2. Leuchtanzeige für die Gangeinstellung



MIN



MID



MAX

ANWEISUNGEN FÜR DEN GEBRAUCH

Abgeschaltet

1. Drücken Sie während der Arbeit erneut den Netzschalter, um das Herunterfahren abzuschließen.

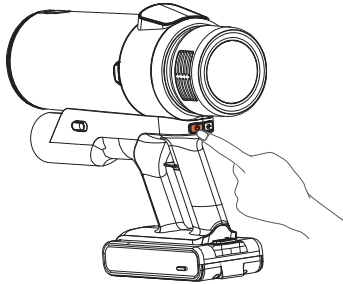

2. Wenn der Batteriestand am Ende des Staubsaugerbetriebs unter 30 % sinkt, gibt das Display eine Warnung über einen niedrigen Batteriestand aus, die 10 Sekunden lang blinkt und dann erlischt.

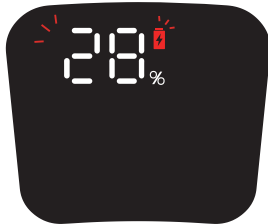

Anzeige der Störungsleuchte - voll mit Staub

Wenn das Mülleimer-Schild aufleuchtet, bedeutet dies, dass das Produkt blockiert ist. Bitte entfernen Sie das Hauptgerät, die Bodenbürste und die Rohre zur Reinigung und Inspektion.



Störungsleuchte zeigt an - die Bodenbürste hat sich verfangen

Wenn das Aufwickelzeichen aufleuchtet, bedeutet dies, dass die Bodenbürstenwalze feststeht. Bitte nehmen Sie die Bodenbürste in die Hand, entfernen Sie die Walze, reinigen und überprüfen Sie sie.



WARTUNG UND INSTANDHALTUNG DER VORFILTERKOMPONENTEN

Reinigen Sie das Hauptgehäuse

Bitte wischen Sie das Hauptgerät mit einem weichen, trockenen Tuch ab, waschen Sie es nicht damit.

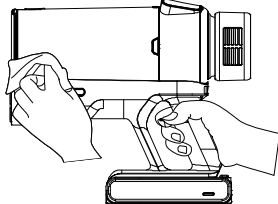

Wartung des Staubbechers

Bei längerem Gebrauch wird empfohlen, das Gerät einmal im Monat zu reinigen und einmal im Monat zu reinigen und zu warten.

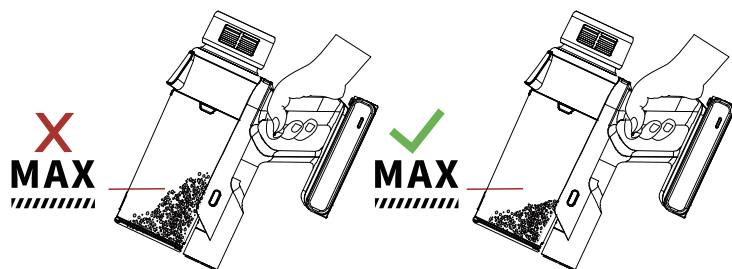

Die Staubtasse ist voll

1 Ein-Klick-Löschen-Taste

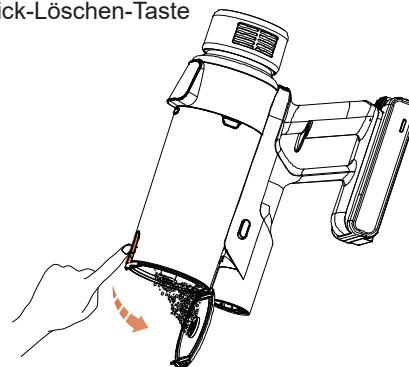

2 Entfernen des Staubbechers

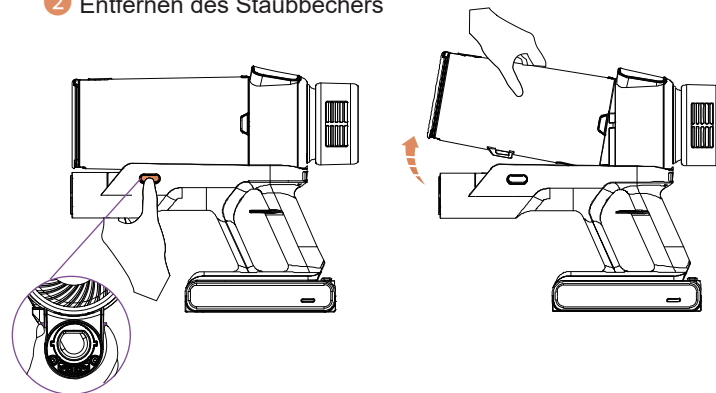

WARTUNG UND INSTANDHALTUNG DER VORFILTERKOMPONENTEN

Einlassluftfilter HEPA-Wartung

HEPA empfiehlt das Waschen mit Wasser nicht. Verwenden Sie einfach eine Reinigungsbürste, um es regelmäßig zu reinigen. Bei längerer Nutzung wird empfohlen, den HEPA-Lufteinlassfilter alle 2 Wochen zu reinigen und alle 2 Monate auszutauschen, um eine dauerhaft gute Saugleistung zu gewährleisten.

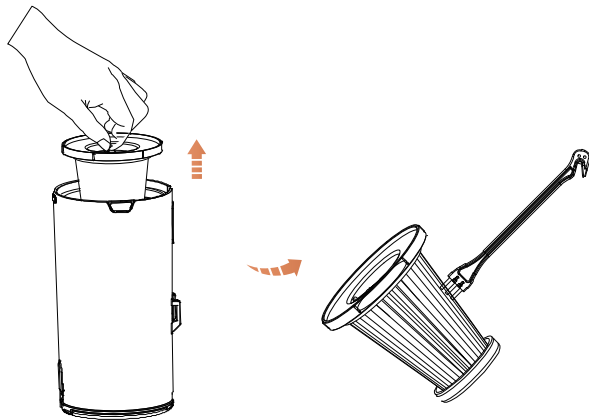

Einlassluftfilter HEPA herausnehmen und reinigen

Wartung von Zyklonfiltern

Bei längerem Gebrauch wird empfohlen, einmal im Monat zu reinigen und zu warten.

1 Demontage des Zyklonfilters

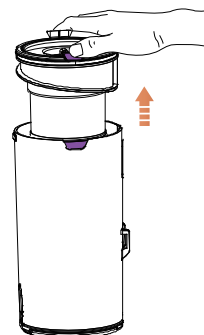

2 Demontage abgeschlossen

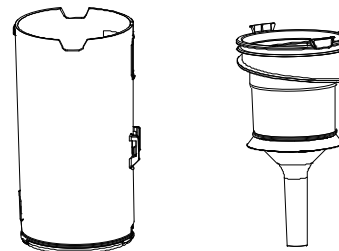

WARTUNG UND INSTANDHALTUNG DER VORFILTERKOMPONENTEN

3 Reinigung des Zyklonfilters

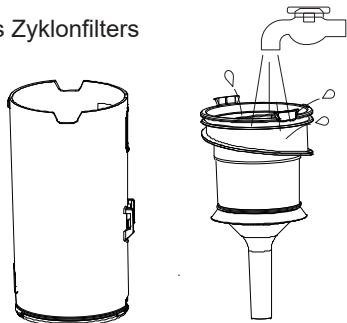

24 Stunden lang bei natürli chem Licht trocknen lassen

Einbau von Filterkomponenten

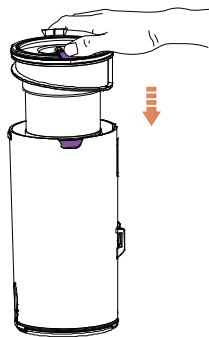

Einbau des Staubbecherfilters

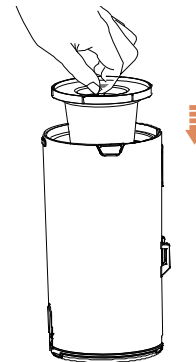

Einbau des Staubbechers

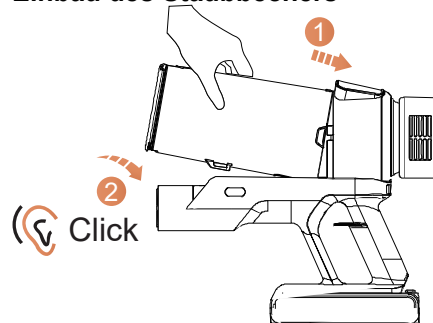

REINIGUNG DER KOMPONENTEN NACH DEM FILTER

Reinigung der Komponenten nach dem Filter

Bei längerem Gebrauch wird empfohlen, ihn alle sechs Monate zu reinigen und jedes Jahr zu ersetzen.

1. Abnehmen der Abdeckung des Luftauslasses

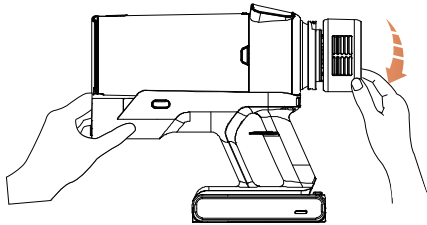

2. HEPA-Reinigung des Luftauslasses

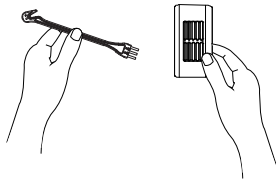

3. In eine Aromatablette geben

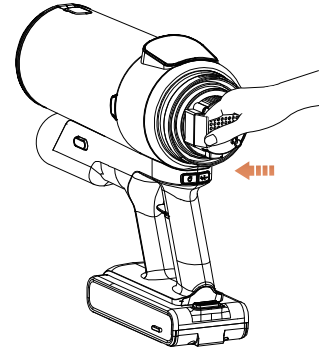

4. Installation der Luftauslassabdeckung

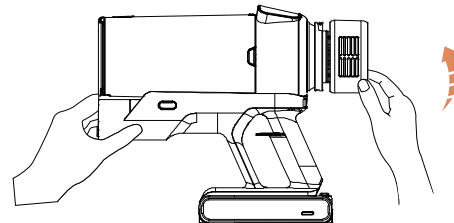

BODENBÜRSTE REINIGEN

Bodenbürste reinigen

1 Bevor Sie die Bodenbürste reinigen, müssen Sie sie aus dem Bodenbürste aus dem Hauptgerät herausnehmen und die Stromzufuhr unterbrechen.

2. benutzen Sie bitte ein weiches, trockenes Tuch, um das Hauptgerät abzuwischen, nicht mit Wasser abwaschen

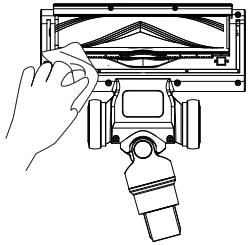

1. Bodenbürste Reinigen

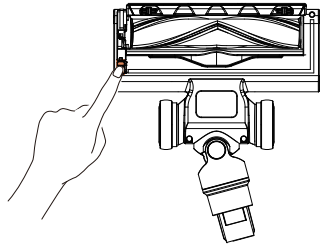

2. Öffnen Sie die Schnalle

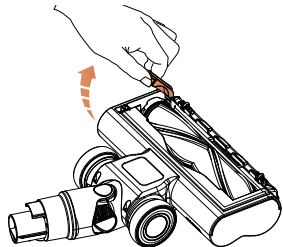

3. Nehmen Sie die Rolle heraus

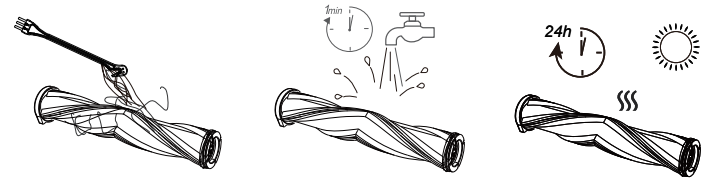
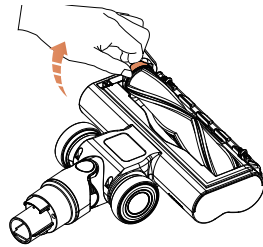

4. Saubere Umhüllung 5. Abwaschbare Rolle 6. 24 Stunden zum Trocknen

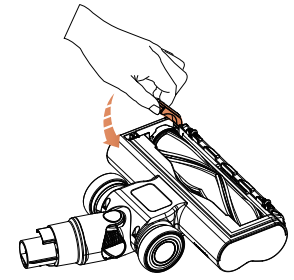
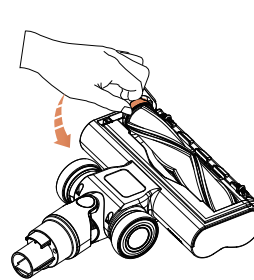

7. Rollen einbauen und Schnalle drücken

ANWEISUNGEN FÜR ZUBEHÖR

Spezifikation

Produkt	Akku-Staubsauger	Modell	Max 5
Nennspannung	29.6V ---	Reinigungsmodi	MIN/MID/MAX

Fehlersuche

PROBLEM	URSACHE	LÖSUNG
Nicht möglich zu starten	<ol style="list-style-type: none"> 1. Die Batterie ist leer. 2. Der Akku ist nicht oder nicht installiert. 3. Andere Gründe. 	<ol style="list-style-type: none"> 1.Bitte verwenden Sie zum Laden des Akkus das Netzteil von Bulelink. 2.Bitte überprüfen Sie, ob sich der Akku im Produkt befindet, und schließen Sie ihn erneut an, um sicherzustellen, dass er richtig installiert ist. 3.Bitte wenden Sie sich an unser Bulelink-Kundensupport-Team.
Schwache Saugleistung	<ol style="list-style-type: none"> 1. Der Staubbehälter ist voll. 2. Metallfilter und HEPA sind verstopft. 3. Das Teleskoprohr ist blockiert. 4. Die elektrische Bodenbürste ist verstopft. 5. Niedriger Batteriestand. Eine unzureichende Batterieleistung beeinträchtigt die hohe Leistungsabgabe bis zu einem gewissen Grad. 6. Falsche Modusauswahl. 7. Andere Gründe 	<ol style="list-style-type: none"> 1.Bitte leeren Sie den Staubbehälter. 2.Bitte nehmen Sie den Metallfilter und den HEPA heraus und reinigen Sie ihn gemäß den Anweisungen. 3.Bitte entfernen Sie das Teleskoprohr und prüfen Sie, ob das Rohr durch Fremdkörper blockiert ist. 4.Bitte entfernen Sie die Bodenbürstenwalze, reinigen Sie sie und prüfen Sie, ob das Bodenbürstenrohr durch Fremdkörper verstopft ist. 5.Bitte verwenden Sie zum Laden des Akkus das Netzteil von Bulelink. 6.Wechseln Sie bei komplexen Umgebungen bitte in den mittleren und hohen Leistungsmodus, um die Reinigung zu versuchen. 7.Bitte wenden Sie sich an unser Bulelink-Kundensupport-Team.
Kurze akkulaufzeit	<ol style="list-style-type: none"> 1. Die Ladung ist nicht vollständig aufgeladen. 2. Häufiger Betrieb im Hochleistungsmodus. 3. Die Umgebungstemperatur ist zu niedrig. Wenn Sie den Akku bei niedriger Temperatur betreiben, verkürzt sich die Entladezeit. 4. Andere Gründe. 	<ol style="list-style-type: none"> 1.Bitte verwenden Sie zum Laden des Akkus das Netzteil von Bulelink. 2.Vermeiden Sie in nicht komplexen Umgebungen das Arbeiten im Hochleistungsmodus über längere Zeiträume. 3.Bitte wenden Sie sich an unser Bulelink-Kundensupport-Team. 4.Bitte wenden Sie sich an unser Bulelink-Kundensupport-Team.